

WEIMA briquetting presses TH Standard series

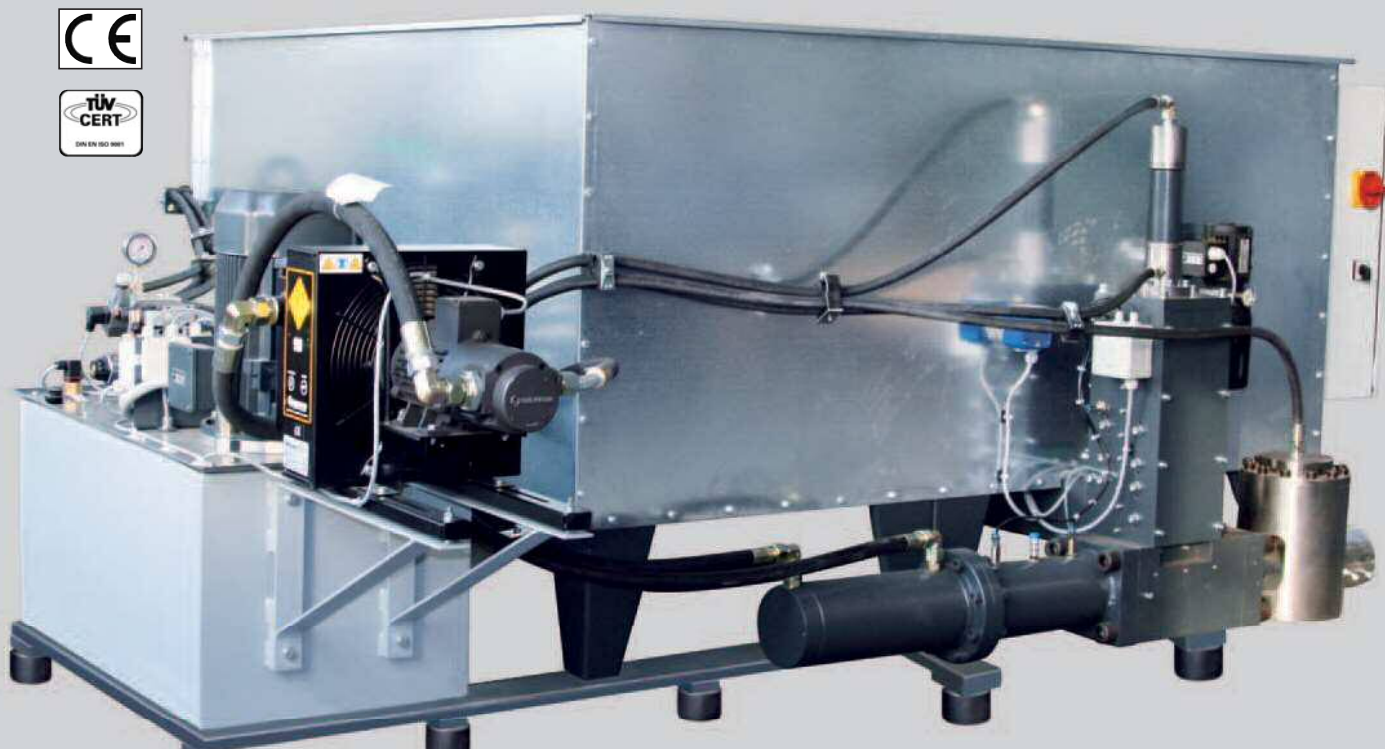

WEIMA固形機 THシリーズ TH 520 · TH 620 · TH 720 · TH 820

ブリケット径 (mm)

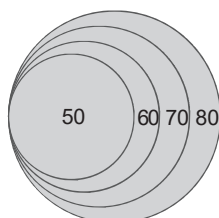

Performance profile

固形機 THシリーズは、WEIMAブリケット技術が集約された処理能力80kg/h以上の標準シリーズです。

かさばる原料に対応した大型ホッパー、頑丈な圧縮装置を搭載し、木くず、紙くず、発泡スチロールなどから高品質のブリケットを生産します。

オイルクーラーや集中給脂システムなどのオプションが選択可能で、さまざまな運転条件に対応します。

据付は、丈夫な防振フレームにより、簡単に行うことができます。また、排出方向(右側 または 左側)が選べます。

排出方向:左側

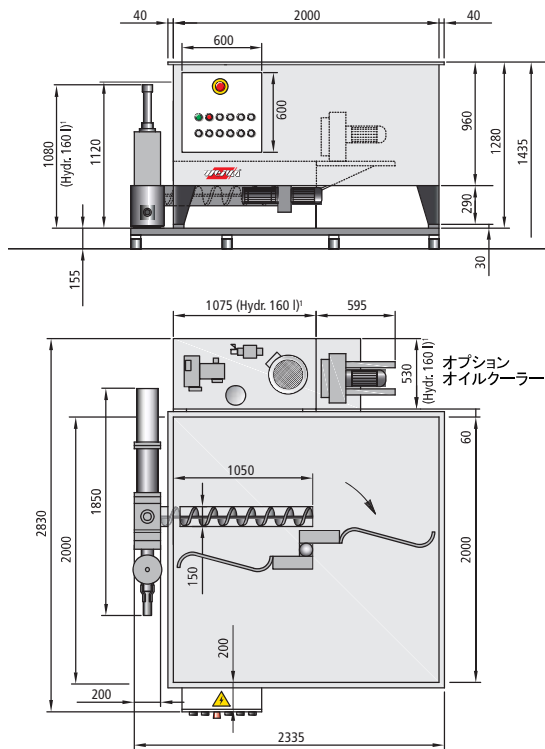

排出方向:右側

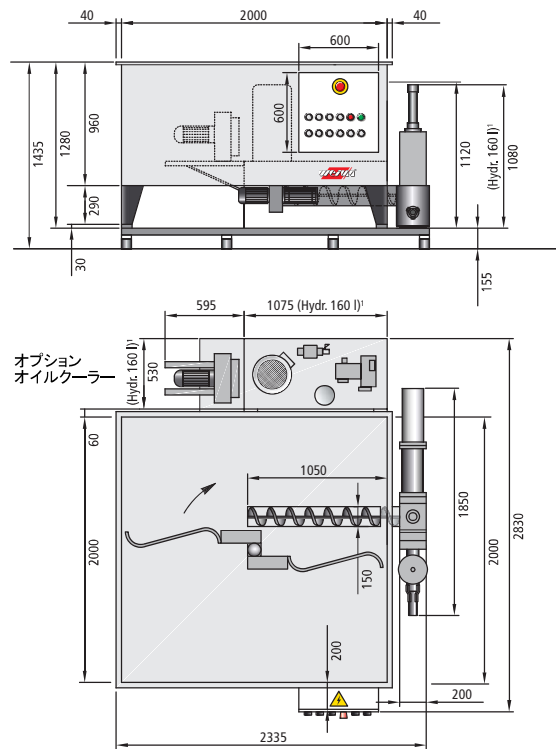

1 油圧タンク容量 160リットル TH620 および TH720
 油圧タンク容量 100リットル TH520 寸法 900 x 480 x 870 (L x B x H)
 油圧タンク容量 250リットル TH820 寸法 1075 x 530 x 1280 (L x B x H)

外形寸法図TH520 - 820

技術データ

	TH 520	TH 620	TH 720	TH 820
ブリケット径 (mm)	50	60	70	80
排出量 ² (kg/h)	70-100	90-120	100-160	150-180
油圧タンク容量 (l)	100	160	160	250
油圧モーター (kW)	7,5	7,5	7,5	11
重量 (kg)	1.100	1.150	1.250	1.500

2 排出量は原料の性状・形状で変動します。数値は参考値です。

仕様

圧縮装置

- ・耐磨耗クロムめっき高性能圧縮システム
- ・圧縮シリンダー位置制御
- ・充填シリンダー位置制御
- ・安全カバー
- ・耐磨耗プレスチャンバー
- ・SPC制御

油圧システム

- ・独立油圧ユニット
- ・安全スイッチ 油温

ホッパー

- ・サイズ: 2000 x 2000 x 960 mm
- ・攪拌装置
- ・原料供給スクリュウ

オプション

- ・自動ON/OFF制御
- ・連続運転用オイルクーラー
- ・製品搬送パイプ
- ・ブリケット長さ自動調整

WEIMA固形機は、木くず・紙くず・発泡スチロール・軽金属などからブリケット製造します。
 投入原料の含水率は18%以下としてください。
 防振ゴム基礎付フレームを全てのモデルで採用しています。